

# 3RTC

## TRÓJFAZOWY DŁAWIK KOMPENSACYJNY



### PRZEZNACZENIE I BUDOWA

- ≡ trójfazowe dławiki kompensacyjne przeznaczone są do kompensacji mocy biernej powstającej podczas pracy rozległych sieci kablowych lub innych urządzeń dużej mocy o charakterze pojemnościowym obciążenia
- ≡ mogą pracować indywidualnie lub w złożonych, nadążnych urządzeniach kompensacyjnych
- ≡ poziom strat, osiągnięte temperatury oraz trwałość dławików kompensacyjnych zależy od zawartości harmonicznych w napięciu zasilającym dławik
- ≡ standardowo dławiki projektowane są dla zawartości współczynnika THDu poniżej 8%

### DODATKOWE INFORMACJE

- ≡ sposób mocowania dławików z uwagi na magnetyczne pole rozproszenia powinien zapewniać izolację elektryczną od konstrukcji montażowej lub przewodzącego podłoża
- ≡ dławiki kompensacyjne mogą zostać umieszczone w obudowach o stopniu ochrony IP23

### NORMY I STANDARDY

- ≡ parametry transformatorów odpowiadają wymaganiom normy europejskiej PN-EN 61558-2-20, PN-EN 60076-6



### PARAMETRY TECHNICZNE

≡ Normy techniczne	EN 61558-2-20, EN 60076-6
≡ Napięcie sieci zasilającej	400V (max. +10%)
≡ Częstotliwość	50 Hz
≡ Przepiężalność	110% 60min. / 150% 60s
≡ Test napięciowy	3kV / 50Hz / 60s
≡ Temperatura otoczenia	Od -25°C do +40°C
≡ Klasa izolacji	T40F standardowo
≡ Klasa klimatyczna / środowisko	C1/E0 lub C2/E1
≡ Stopień ochrony	IP00, IP23
≡ Chłodzenie	AN
≡ Materiał uzwojeń	Cu
≡ Wyposażenie	Wyłącznik termiczny AM03.140
≡ Zaciski elektryczne	klemy/szyny
≡ Montaż mechaniczny	śrubowy przez kątowniki

### SCHEMAT ELEKTRYCZNY

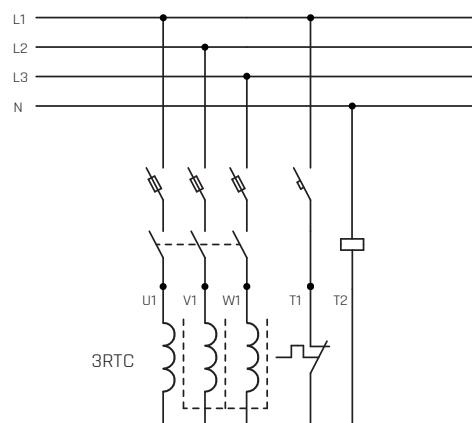

## WYMIARY TECHNICZNE

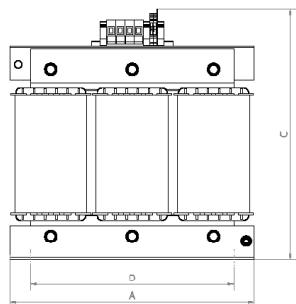

Wykonanie A

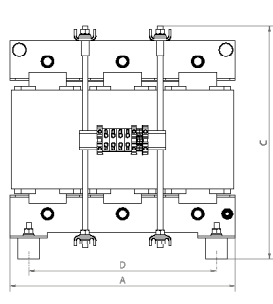
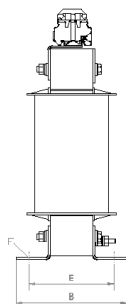

Wykonanie B

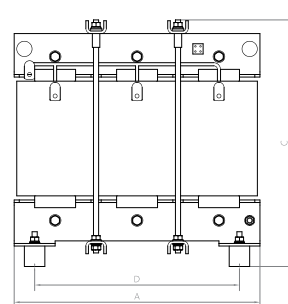
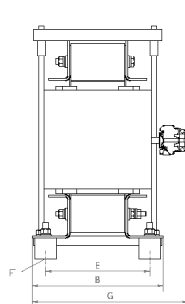

Wykonanie C

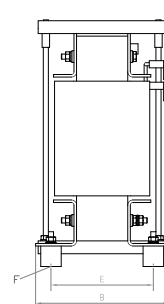





### TABELA WYMIAROWA

Typ	Moc [kVAr]	Prąd [A]	Ind. [mH]	Straty [W]	A [mm]	B [mm]	C [mm]	D [mm]	E [mm]	F [mm]	Masa [kg]	Wyk.	Zaciski	Typ obudowy
3RTC-10/400	10	14,4	51	360	360	163	310	300	125	11 x 15	43	A	OTL-16	CTS23-300/60
3RTC-15/400	15	21,6	34	580	360	210	310	300	170	11 x 15	58	B	OTL-16	CTS23-300/60
3RTC-20/400	20	28,9	25,5	680	420	244	440	350	194	11 x 15	85	B	OTL-16	CTS23-350/70
3RTC-25/400	25	36,2	20,3	860	480	230	490	400	180	13 x 17	95	B	OTL-25	CTS23-400/80
3RTC-30/400	30	43,3	17	880	480	250	490	400	200	13 x 17	111	B	OTL-25	CTS23-400/80
3RTC-40/400	40	57,8	12,7	930	480	270	510	400	200	13 x 17	149	B	OTL-50	CTS23-400/80
3RTC-50/400	50	72,7	10,2	950	480	270	590	400	200	13 x 17	162	C	Cu 15 x 3	CTS23-400/80
3RTC-60/400	60	86,6	8,5	1550	540	280	560	450	230	13 x 17	169	C	Cu 15 x 3	CTS23-450/90
3RTC-80/400	80	115	6,37	1750	540	310	560	450	260	13 x 17	208	C	Cu 15 x 3	CTS23-450/90
3RTC-100/400	100	144,4	5,09	2050	540	290	660	560	250	13 x 17	261	C	Cu 20 x 5	CTS23-540/100
3RTC-120/400	120	173	4,25	2150	540	300	660	560	260	13 x 17	279	C	Cu 20 x 5	CTS23-540/100
3RTC-150/400	150	216,5	3,4	2560	720	370	720	610	280	13 x 17	360	C	Cu 20 x 5	CTS23-590/110
3RTC-200/400	200	288,8	2,55	2780	720	400	720	610	310	13 x 17	448	C	Cu 30 x 5	CTS23-590/110

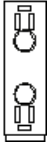





## ZACISKI



 Typ	<b>OTL-16</b>	<b>OTL-35</b>	<b>OTL-50</b>
 Przekrój	10-16 mm <sup>2</sup>	16-35 mm <sup>2</sup>	16-50 mm <sup>2</sup>
 Obciążalność	do 75 A	do 120 A	do 145 A
 Śruba / Moment	7,0 Nm	7,0 Nm	10,0 Nm



 Typ	<b>Cu 15x3</b>	<b>Cu 20x3</b>	<b>Cu 20x5</b>
 Przekrój	45 mm <sup>2</sup>	60 mm <sup>2</sup>	100 mm <sup>2</sup>
 Obciążalność	do 150 A	150 A	300 A
 Śruba / Moment	M6 / 20 Nm	M8 / 23 Nm	M8 / 23 Nm

