

2RTC

JEDNOFAZOWY DŁAWIK KOMPENSACYJNY

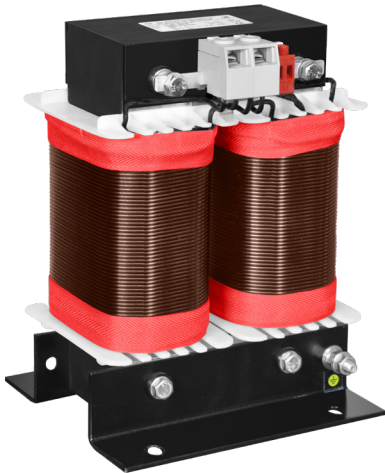

PRZEZNACZENIE I BUDOWA

- ☞ jednofazowe dławiki kompensacyjne przeznaczone są do kompensacji mocy biernej w sieciach o pojemnościowym charakterze obciążenia
- ☞ dławiki te mogą pracować w większych, złożonych, nadążnych urządzeniach kompensacyjnych
- ☞ poziom strat, osiągnięte temperatury oraz trwałość dławików kompensacyjnych zależy od zawartości harmonicznych w napięciu zasilającym dławik
- ☞ standardowo dławiki projektowane są dla zawartości współczynnika THDu poniżej 8%

DODATKOWE INFORMACJE

- ☞ sposób mocowania dławików z uwagi na magnetyczne pole rozproszenia powinien zapewniać izolację elektryczną od konstrukcji montażowej lub przewodzącego podłoża
- ☞ dławiki kompensacyjne mogą zostać umieszczone w obudowach o stopniu ochrony IP23

NORMY I STANDARDY

- ☞ parametry transformatorów odpowiadają wymaganiom normy europejskiej PN-EN 61558-2-20, PN-EN 60076-6



PARAMETRY TECHNICZNE

☞ Normy techniczne	EN 61558-2-20, EN 60076-6
☞ Moc	Od 4,0 do 20 kVAR
☞ Napięcie sieci zasilającej	230V (max. +10%)
☞ Częstotliwość	50 Hz
☞ Test napięciowy	3kV / 50Hz / 60s
☞ Temperatura otoczenia	Od -25°C do +40°C
☞ Klasa izolacji	T40F standardowo
☞ Klasa klimatyczna / środowisko	C1/E0 lub C2/E1
☞ Stopień ochrony	IP00, IP23
☞ Chłodzenie	AN
☞ Materiał uzwojeń	Cu
☞ Wyposażenie	wyłącznik termiczny AM03.140
☞ Zaciski elektryczne	zaciski śrubowe
☞ Montaż mechaniczny	śrubowy przez kątowniki lub wybranych typów na szynę

SCHEMAT ELEKTRYCZNY

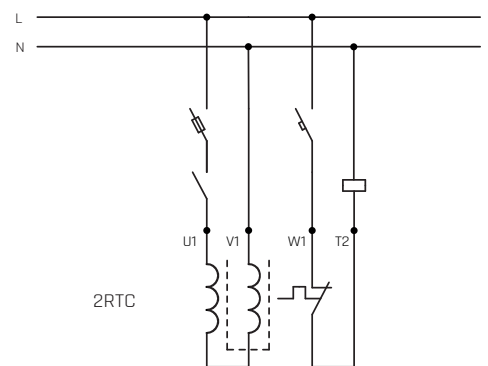

WYMIARY TECHNICZNE

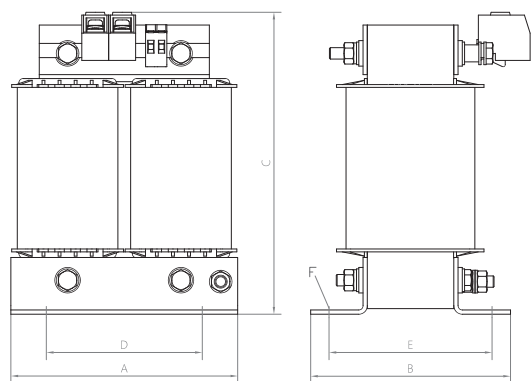

Wykonanie A

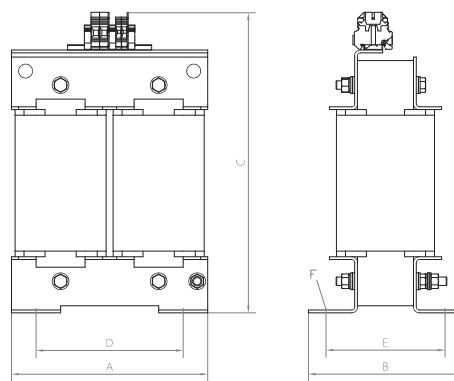

Wykonanie B

TABELA WYMIAROWA

Typ	Moc [kVar]	Prąd [A]	Ind. [mH]	Straty [W]	A [mm]	B [mm]	C [mm]	D [mm]	E [mm]	F [mm]	Masa [kg]	Wyk.	Zaciski	Typ obudowy
2RTC-4,0/230	4,0	17,4	42,2	136	160	155	210	110	129	11*15	15,6	A	BT10	CTM23-UI120
2RTC-5,0/230	5,0	21,7	33,7	165	178	152	230	128	126	11*15	18,1	A	BT10	CTM23-UI132
2RTC-6,0/230	6,0	26,3	27,9	179	200	177	260	140	145	11*15	23,4	A	BT10	CTM23-UI150
2RTC-8,0/230	8,0	34,8	21,05	214	200	192	260	140	160	11*15	27,4	A	BT10	CTM23-UI150
2RTC-10/230	10	43,5	16,9	273	240	178	310	200	140	11*15	34,6	A	UK10N	CTS23-180/60
2RTC-12/230	12	52,2	14,03	323	240	193	310	200	155	11*15	40,6	A	UK10N	CTS23-180/60
2RTC-16/230	16	69,8	10,5	402	280	220	370	210	170	13*17	51	B	UK16N	CTS23-210/70
2RTC-20/230	20	87	8,42	415	280	235	370	210	185	13*17	62	B	UK35N	CTS23-210/70

ZACISKI

	Typ	BT10
	Przekrój	10 mm ²
	Obciążalność	do 45 A
	Moment dokręcenia	1,5 Nm

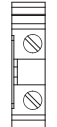
	Typ	UK10N
	Przekrój	do 10 mm ²
	Obciążalność	do 57 A
	Moment dokręcenia	1,5 Nm

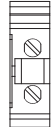
	Typ	UK16N
	Przekrój	16 mm ²
	Obciążalność	do 76 A
	Moment dokręcenia	1,5 Nm

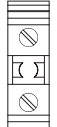
	Typ	UK35N
	Przekrój	35 mm ²
	Obciążalność	do 125 A
	Moment dokręcenia	3,7 Nm